

ISTRUZIONI DI MONTAGGIO

IT

FITTING INSTRUCTIONS

EN

INSTRUCTIONS DE MONTAGE

FR

INSTRUCCIONES DE MONTAJE

ES

INSTRUÇÕES DE MONTAGEM

PO

LoveMe

LM206

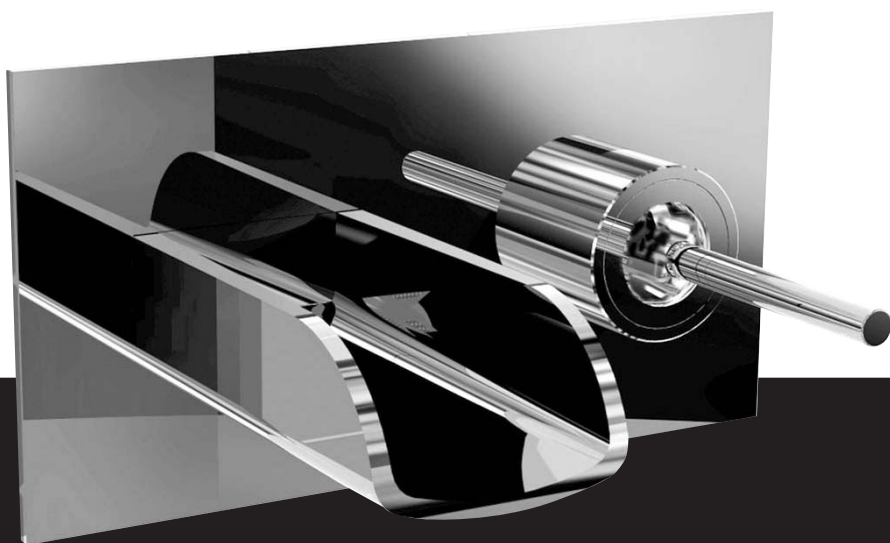
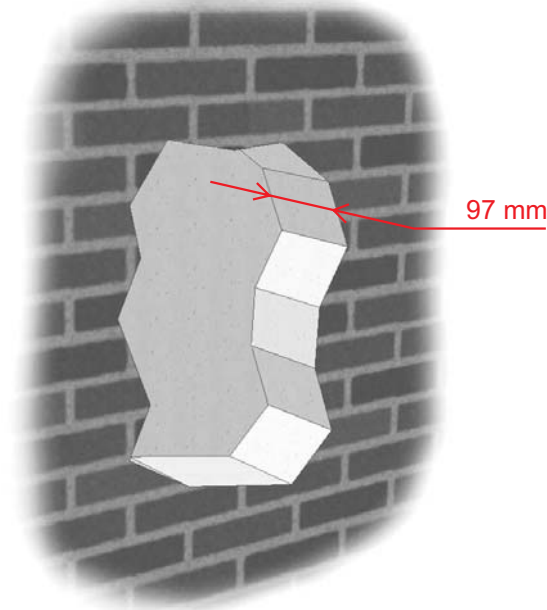

Fig. 1/5



IT

Per un'incasso ottimale, si consiglia di realizzare un'alloggiamento profondo 97 mm (**fig.1**). In ogni caso, la profondità dell'alloggiamento del muro deve essere compresa tra i 70 mm (minimo) ed i 105 mm (massimo).

Attenzione: durante le misurazioni dell'alloggiamento sopra descritto, si aggiungano eventuali rivestimenti del muro (piastrelle, marmi, ecc.)

EN

For optimum installation, we recommend creating a seat 97 mm. deep (**Fig. 1**). In any case, the seat in the wall must be between 70 mm (minimum) and 105 mm (maximum) deep.

Attention: when measuring the seat described above, any wall coverings (tiles, marble, etc.) are added.

FR

Pour garantir un encastrement optimal, nous vous conseillons de réaliser un logement de 97 mm de profondeur (**figure 1**). En tout cas, la profondeur du logement dans le mur doit être comprise entre 70 mm (minimum) et 105 mm (maximum).

Attention: dans les mesures du logement décrites ci-dessus sont déjà compris les éventuels revêtements du mur (carreaux, marbre, etc.).

ES

Para un empotramiento óptimo, se aconseja realizar un alojamiento profundo de 97mm (**Fig.1**). De todas formas, la profundidad del mismo en el muro tiene que estar comprendida entre 70 (mínimo) y 105 mm (máximo).

ATENCIÓN: al medir el alojamiento antes descrito, añadir, si fuese necesario, revestimientos en el muro (azulejos, mármol, etc.).

PO

Para um encaixe ideal, recomenda-se efectuar uma recepção com 97 mm de profundidade (**fig. 1**). De qualquer modo, a profundidade da recepção na parede deve estar entre 70 mm (mínimo) e 105 mm (máximo).

Atenção: durante as medições da recepção descrita acima, são acrescentados eventuais revestimentos da parede (ladrilhos, mármore, etc.).

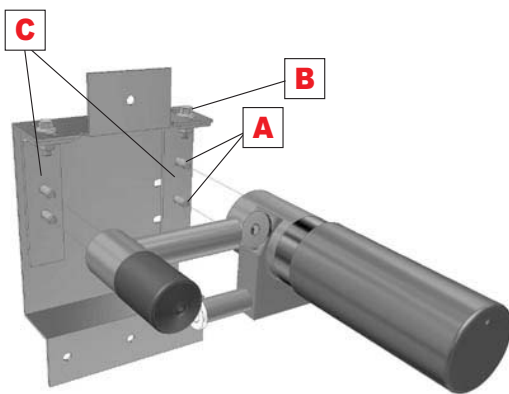
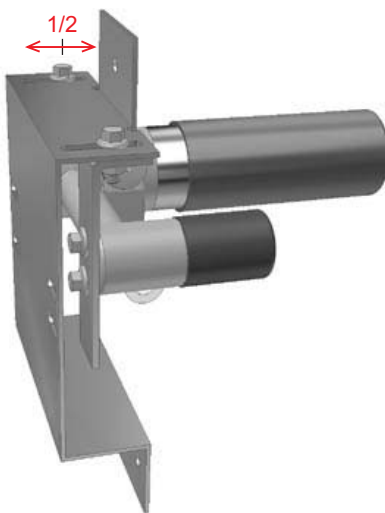
Fig. 2/5**Fig. 2-A/5****IT**

Assemblare il corpo miscelatore con le due flangie **C** utilizzando le due viti **A** (**fig. 2**).

Far scorrere le due flangie **C** fino a mezza corsa (**figura 2-A**).

Avvitare i due bulloni **B** senza fissarli del tutto.

EN

Assemble the mixer body with the two **C** flanges using the two screws **A** (**fig. 2**).

Slide on the two flanges **C** to half distance (**figure 2-A**).

Screw on the two bolts **B**, without fully tightening.

FR

Assemblez le corps du mitigeur avec les deux brides **C** en utilisant les deux vis **A** (**figure 2**).

Faites coulisser les deux brides **C** jusqu'à moitié de la course (**figure 2-A**).

Vissez les deux boulons **B** sans les fixer complètement.

ES

Montar el cuerpo del mezclado con las dos bridas **C** utilizando los dos tornillos **A** (**fig. 2**).

Hacer deslizar las dos bridas **C** hasta la mitad de recorrido (**figura 2-A**).

Enroscar los dos pernos **B** sin apretarlos completamente.

PO

Montar o corpo do misturador com os dois flanges **C** utilizando os dois parafusos **A** (**fig. 2**).

Fazer deslizar os dois flanges **C** até metade do curso (**figura 2-A**).

Apertar os dois parafusos **B** sem fixá-los completamente.

Fig. 3/5

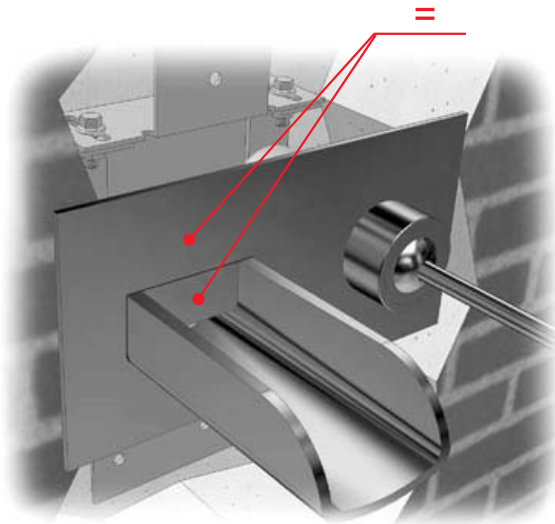

IT

Per realizzare un incasso ottimale, è necessario fare un test di montaggio **Prima** di fissare il miscelatore alla parete. Come mostrato in **figura 3**, le due pareti contrassegnate dal pallino devono essere coincidenti. Se ciò non fosse, è possibile regolare la profondità di incasso facendo scorrere il miscelatore avanti o indietro allentando i bulloni **B** (**fig.2**). La corsa massima è di 15 mm totali. **Ricordare di calcolare anche lo spessore del rivestimento (piastrelle, marmi, ecc.)**. Una volta raggiunta la posizione di incasso ideale, bloccare i due bulloni **B**. (finito il test, riadagiare le protezioni in plastica!).

EN

To create optimum flush fitting, it is necessary to perform a fitting test **before** securing the mixer to the wall. As demonstrated in **figure 3** the two walls marked with dots must coincide. If this is not the case, it is possible to adjust the embedding by moving the mixer forwards or backwards, by slackening the bolts **B** (**fig. 2**). The maximum travel distance of the bolts is a total of 15 mm.

Remember to also calculate the thickness of the covering (tiles, marble, etc.). When the ideal embedding position is reached, block the two bolts **B**. (After the test, replace the plastic protection elements!).

FR

Pour réaliser un encastrement optimal, il est nécessaire de faire un test de montage **avant** de fixer le mitigeur au mur. Comme montré sur la **figure 3**, les deux parois marquées par la petite boule doivent coïncider. Si ce n'est pas le cas, il est possible de régler la profondeur d'encastrement en faisant coulisser le mitigeur en avant ou en arrière en desserrant les boulons **B** (**figure 2**). La course maximale est de 15 mm au total. **N'oubliez pas de calculer aussi l'épaisseur du revêtement mural (carreaux, marbre, etc.)**. Quand vous avez obtenu la position d'encastrement idéale, bloquez les deux boulons **B**. (Quand le test est terminé, remettez les protections en plastique!).

ES

Para un empotramiento óptimo, es necesario realizar una prueba de montaje **antes** de fijar el mezclador a la pared. Tal como se muestra en la **figura 3**, las dos paredes marcadas con la pelotita tienen que coincidir con la pared. De no ser así, es posible regular la profundidad del empotramiento haciendo deslizar el mezclador hacia adelante o hacia atrás aflojando los pernos **B** (**ver fig.2**). La carrera máxima de los pernos es de 15 mm totales. **Acordarse de calcular también el espesor del revestimiento (azulejos, mármol, etc.)**. Tras alcanzar la posición de empotramiento ideal, bloquear los dos pernos **B**. Una vez completada la prueba, volver a colocar las protecciones de plástico.

PO

Para que seja feito um encaixe ideal, é necessário realizar um teste de montagem **Antes** de fixar o misturador à parede. Como mostrado na **figura 3**, as duas partes marcadas com a bolinha devem coincidir. Se isso não ocorrer, é possível regular a profundidade de encaixe fazendo deslizar o misturador para frente ou para trás, desapertando os parafusos **B** (**fig. 2**). O curso máximo é de 15 mm totais. **Lembrar de calcular também a espessura do revestimento (ladrilhos, mármore, etc.)**. Uma vez atingida a posição de encaixe ideal, bloquear os dois parafusos **B**. (terminado o teste, acomodar novamente as proteções de plástico!).

Fig. 3-A/5

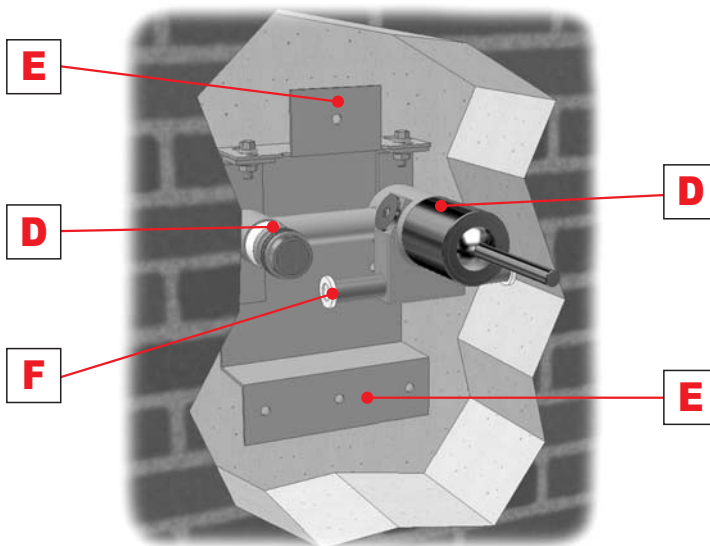

IT

Fissare il corpo miscelatore alla parete evitando di coprire le parti indicate in **figura 3-A** ossia:

D: parti di scorrimento della bocca di erogazione e della piastra di copertura.

E: pareti della piastra di fissaggio da prendere come riferimento di copertura massima (vedi anche **fig.4**)

F: tubi in rame per la connessione idrica (con tappi di protezione in teflon).

EN

Fit the mixer body to the wall making sure not to cover the parts indicated in **figure 3-A**, in other words:

D: sliding parts of the delivery spout and cover plate.

E: the walls of the fixing plate to take as reference for maximum coverage (see also **fig. 4**).

F: copper pipes for water connection (with Teflon protection caps).

FR

Fixez le corps du mitigeur à la paroi, en évitant de couvrir les parties indiquées sur la **figure 3-A**, c'est-à-dire:

D: parties de coulissement de la bouche d'arrivée d'eau et de la plaque de couverture.

E: parties de la plaque de fixation à prendre comme point de référence de la couverture maximale (voir aussi **figure 4**).

F: tuyaux en cuivre pour le raccordement hydrique (avec bouchons de protection en téflon).

ES

Fijar el cuerpo del mezclador a la pared evitando tapar las partes indicadas en la **figura 3-A**, es decir:

D: partes de deslizamiento de la boca de suministro y de la placa de cobertura.

E: partes de la placa de fijación que se han de tomar como referencia de cobertura máxima (ver también la **fig. 4**).

F: tubos de cobre para la conexión hidráulica (con tapones de protección de teflón).

PO

Fixar o corpo do misturador na parede evitando cobrir as partes indicadas na **figura 3-A**, ou seja:

D: partes de deslizamento da boca de fluxo e da placa de cobertura.

E: paredes da placa de fixação a ser tomada com referência de cobertura máxima (vide também **fig. 4**).

F: tubos de cobre para a conexão hídrica (com tampas de proteção de teflon).

Fig. 4/5

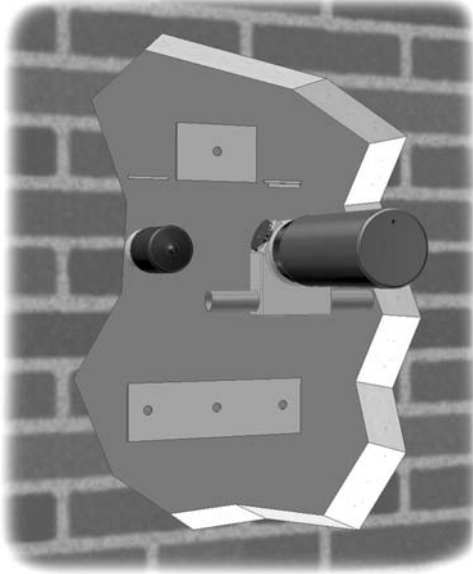

IT

Dopo aver fissato il miscelatore alla parete, togliere i due tappi in teflon (**F** in **figura 3-A**) ed eseguire i collegamenti dell'acqua fredda (destra) e calda (sinistra).

Finire la parete.

EN

After fitting the mixer to the wall, remove the two Teflon caps (**F** in **figure 3-A**) and make the water connections: cold to the right, hot to the left.

Fit to the wall

FR

Après avoir fixé le mitigeur au mur, enlevez les deux bouchons en téflon (**F** sur la **figure 3-A**) et exécutez les raccordements de l'eau froide (à droite) et de l'eau chaude (à gauche).

Finissez la paroi.

ES

Tras fijar el mezclador a la pared, sacar los dos tapones de teflón (ver **F** en la **fig. 3-A**) y realizar las conexiones del agua fría (derecha) y de la caliente (izquierda).

Acabar la pared.

PO

Depois de ter fixado o misturador à parede, retirar as duas tampas de teflon (**F** na **figura 3-A**) e executar as conexões da água fria (direita) e quente (esquerda).

Terminar a parede.

Fig. 5/5



IT

Rimuovere le protezioni in plastica. Infilare la bocca di erogazione sull'inserto fino a fondo corsa (**fig.4**) e bloccarla con la vite nel foro sul fianco (già preavvitata nella bocca).

Adagiare con cura la piastra di copertura per evitare di lasciare segni sulle parti a vista (**fig.5**).
N.B. nel caso le connessioni idriche non avvenissero tramite la saldatura dei tubi in rame, nella confezione sono forniti due attacchi ad ogiva Ø15 (validi solamente con tubi in rame Ø15).

EN

Remove the plastic protection caps. Fit the delivery spout onto the stub as far as it will go (**fig. 4**) and block it with the screw on the side (already pre-screwed into the spout).

Carefully fit the cover plate to avoid leaving marks on the parts on view (**fig. 5**).
N.B. If the water connections are not executed by brazing the copper pipes, we supply 2 Ø 15 compression fittings in the pack (suitable only for Ø 15 copper pipes).

FR

Enlevez les protections en plastique. Enfilez la bouche d'arrivée de l'eau sur la pièce d'insert jusqu'au fond (**figure 4**), et bloquez-la avec la vis dans le trou sur le côté (déjà pré-viscée dans la bouche).

Posez la plaque de couverture avec soin, pour éviter de laisser des marques sur les parties visibles du mur (**figure 5**).
Remarque: au cas où les raccordements hydrauliques ne se feraient pas avec le soudage des tuyaux en cuivre, vous trouverez dans la confezione deux embouts à coiffe Ø 15 (valables seulement avec les tuyaux en cuivre Ø 15).

ES

Quitar las protecciones de plástico. Introducir la boca de suministro en el encaje hasta el tope de la carrera (**fig. 4**) y trabarla con el tornillo en el orificio ubicado al costado (ya previamente enroscado en la boca).

Colocar con cuidado la placa de cubierta para no producir marcas en las partes visibles (**fig. 5**).
NOTA: Si las conexiones hidráulicas no estuviesen hechas con tubos de cobre soldados, en el paquete se entregan dos uniones ojivales de 15 de diámetro (especiales sólo para tubos de cobre con dicho diámetro).

PO

Remover as protecções de plástico. Introduzir a boca de fluxo no local até o fim de curso (**fig. 4**) e bloqueá-la com o parafuso no furo na lateral (já pré-apertado na boca).

Acomodar com cuidado o ladrilho de cobertura para evitar que fiquem sinais nas partes a mostra (**fig. 5**).
N.B.: caso as conexões hídricas não ocorram através de solda dos tubos de cobre, na embalagem são fornecidos dois engates de ogiva Ø15 (válidos somente com tubos de cobre Ø15).

IMPORTANT

Pressure & Temperature Requirements.

- * Hot and cold water inlet pressures should be equal.
- * Inlet pressure range: 150-1000 kPa
- * New Regulation: -500 kPa maximum operating pressure at any outlet within a building. (Ref. AS/NZS 3500.1-2003, Clause 3.3.4)
- * Maximum hot water temperature: 80°C.



IB RUBINETTERIE s.p.a.

via dei Pianotti 3/5

25068 Sarezzo (BS)

phone +39 030 802101

fax +39 030 803097

ibrubinetterie@ibrubinetterie.it

www.ibrubinetterie.it